

3 音路分頻喇叭

370 x 247 x 144 mm
8.8 lbs

HORTUS
AUDIO®

B Z 5

配置 DSP 擴音 | 超低音音箱 CBA-10

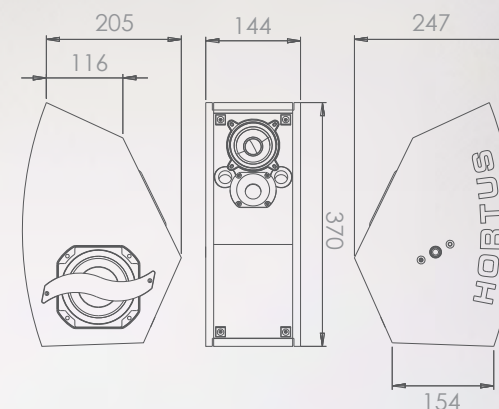

- 外殼使用 嚴選 波羅的海 樺木 配以 聚氨酯 保護塗層
- 外殼及保護網可以訂製自選顏色 (RAL標準顏色)
- 可吊掛於天花 / 直立於平面 或 安裝於承重牆上 (專用支架)
- 可使用連結支架拼砌出 陣列式組合

技術規格

AES 功率	80 W / 8Ω
頻寬	90 Hz ~ 20 KHz (-6dB)
靈敏度	88 dB / 1W @1m
SPL MAX	107 dB
方向性	100° H x 60° V
低音單體	1 x 5" 喇叭, 通風機殼
中音單體	1 x 3" 喇叭, 通風機殼
高音單體	1 x 0.25" 釐高音喇叭
接插座	2 x Speakon (NL4) or Phoenix (4 pts)
尺寸	H 370 x D 247 x W 244 mm
重量	8.8 lbs / 4.5 kg

陣列式組合

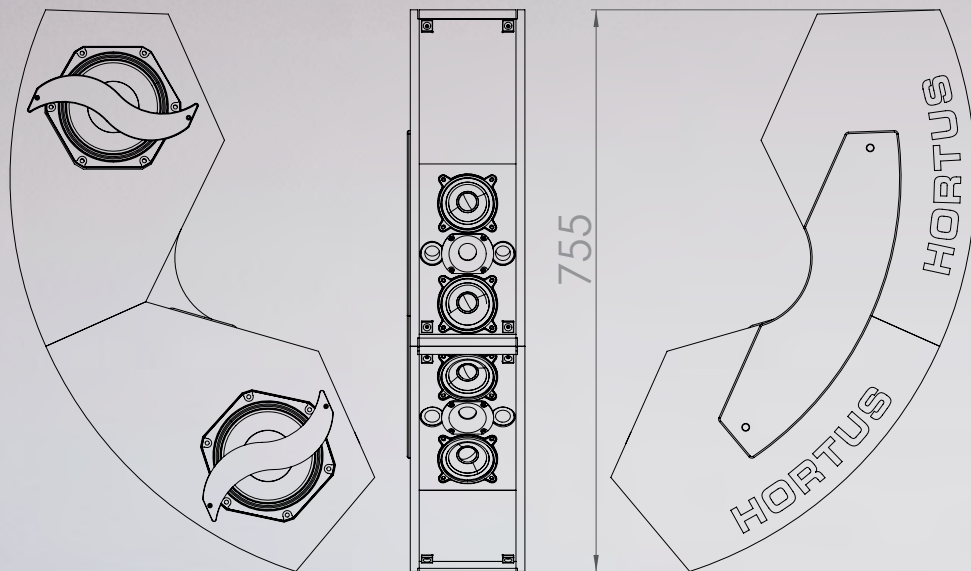

標稱水平覆蓋範圍

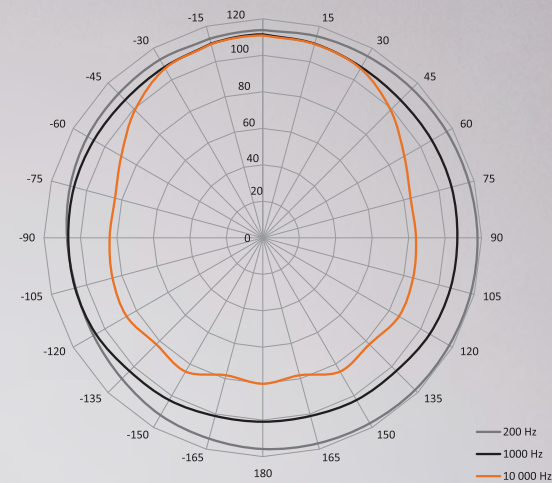

安裝方式

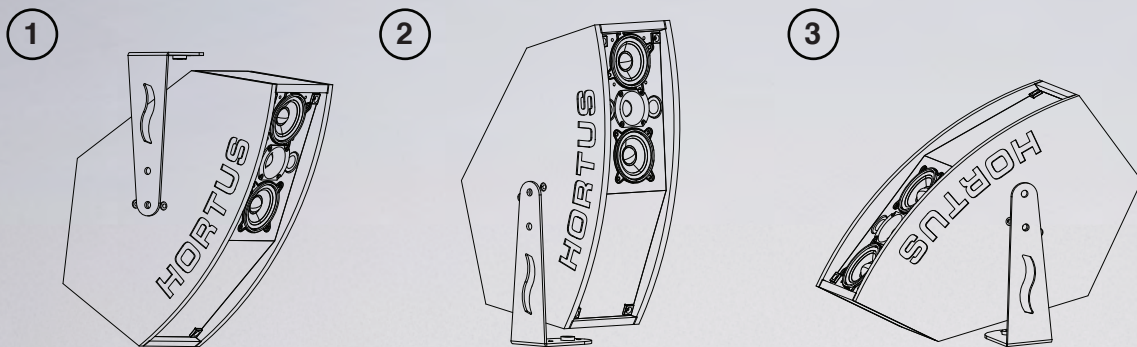

標稱垂直覆蓋範圍

