

3 音路分頻喇叭

17.80" x 11.34" x 6.06"
11 lbs



B Z 6

配置 DSP 擴音 | 超低音音箱 CBA-10

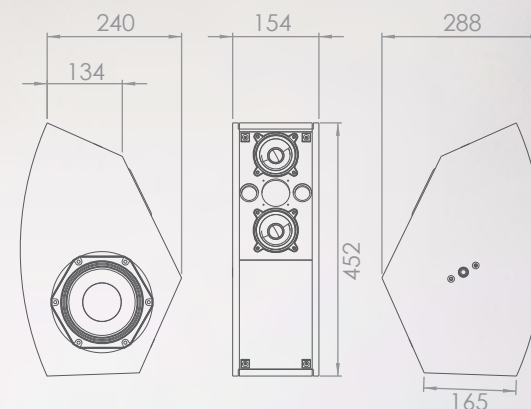

- 外殼使用 嚴選 波羅的海 樺木 配以 聚氨酯 保護塗層
- 外殼及保護網可以訂製自選顏色 (RAL標準顏色)
- 可吊掛於天花/直立於平面 或 安裝於承重牆上 (專用支架)
- 可使用連結支架拼砌出 陣列式組合

技術規格

AES 功率	100 W / 8 Ω
頻寬	75 Hz ~ 20 KHz (-6dB)
靈敏度	91 dB / 1W @1m
SPL MAX	108 dB
方向性	100° H x 60° V
低音單體	1 x 6" 喇叭, 通風機殼
中音單體	2 x 3" 喇叭, 通風機殼
高音單體	1 x 0.25" 釐高音喇叭
接插座	2 x Speakon (NL4) 或 Phoenix (4 pts)
尺寸	H 452 x D 288 x W 154 mm
重量	11 lbs / 5.15 kg

陣列式組合

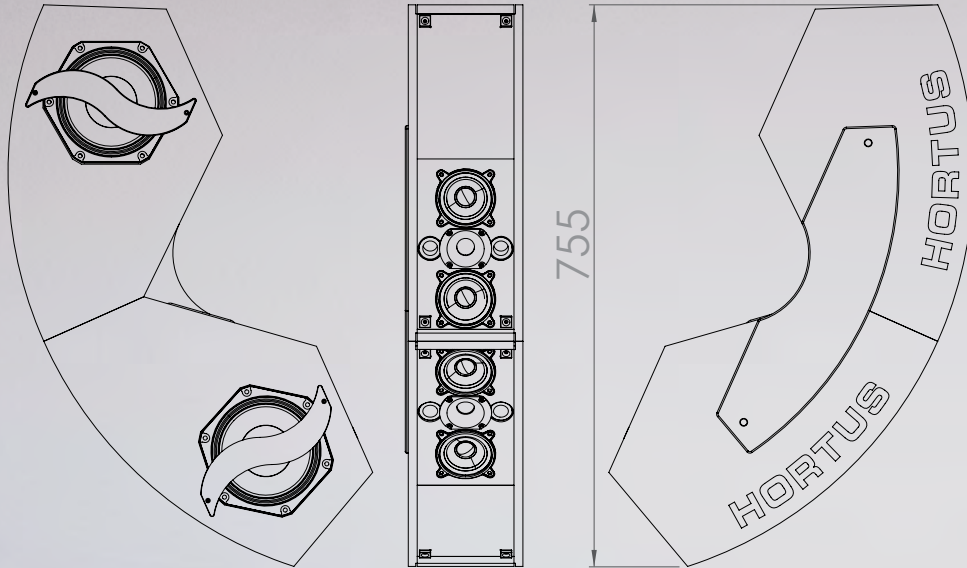

標稱水平覆蓋範圍

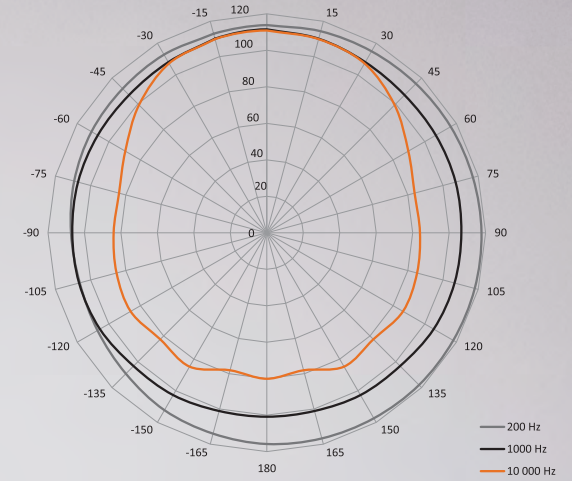

安裝方式

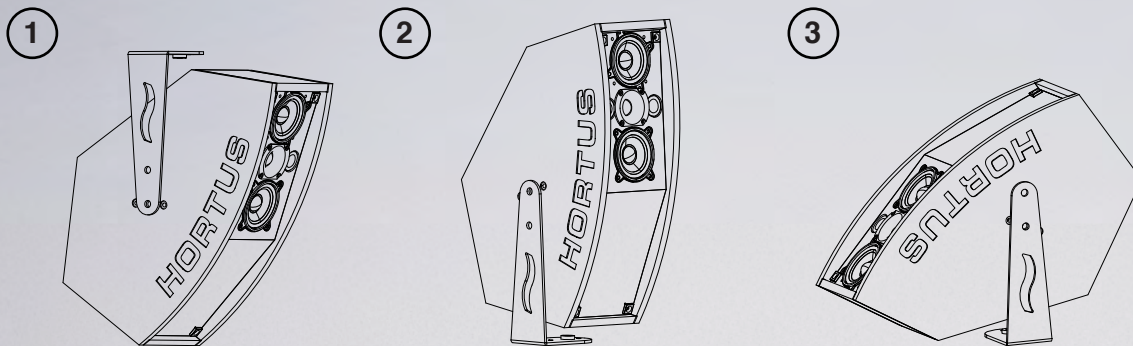

標稱垂直覆蓋範圍

